

PROGETTO

## APHRODITE

PERFUME IS THE KEY TO OUR MEMORY



ALESSIA LORENZO

5° C - GRAFICA

A.S. 2019/20

LICEO ARTISTICO STATALE "VINCENZO CALÒ"

Grottaglie

## IN COSA CONSISTE QUESTO PROGETTO?

Il progetto APHRODITE è un'esercitazione didattica creata al fine di approfondire le nostre conoscenze ed esperienze nel mondo della comunicazione. Un'esperienza coinvolgente e sensoriale. Il nostro progetto, dovrà suscitare quell'emozione, quell'appagamento e stimolo visivo che possa poi tradursi nel desiderio di possesso. Il PROFUMO sarà il tema centrale di questo progetto. Un profumo per lui e per lei. Un tema afrodisiaco capace di far vivere nuove emozioni. Quelle stesse emozioni che vengono trasmesse tramite le fragranze o anche solo con un semplice tocco con il contenitore e con la pressione del dito sull'erogatore.

*Sia*  
LAURENT

ALESSIA LORENZO 5°C GRAFICA LICEO ARTISTICO "V.CALÒ"

*Sia*  
LAURENT

Sia Laurent è il nome del marchio scelto per il progetto Aphrodite; dove Sia rappresenta il diminutivo del nome Alessia e Laurent è il nome Lorenzo nella lingua francese. Il marchio presenta due font differenti e allo stesso tempo eleganti, che assemblati creano una giusta armonia. Per Sia è stato usato il font England e per Laurent è stato utilizzato il font Italiana.

LAURENT

LAURENT

LAURENT

LAURENT

*Sia laurent*

*Sia Laurent*

*Sia laurent*

*Sia laurent*

*Sia*  
**LAURENT**

*Sia*  
**LAURENT**

*Sia*  
**LAURENT**

*Sia*  
**LAURENT**

LAURENT

*Sia*  
LAURENT

*Sia*  
LAURENT

*Sia*  
LAURENT

*Sia*  
LAURENT

*Sia*  
LAURENT

75%

*Sia*  
LAURENT

50%

*Sia*  
LAURENT

25%

*Sia*  
LAURENT

75%

*Sia*  
LAURENT

50%

*Sia*  
LAURENT

25%



U  
*Sia*  
LAURENT

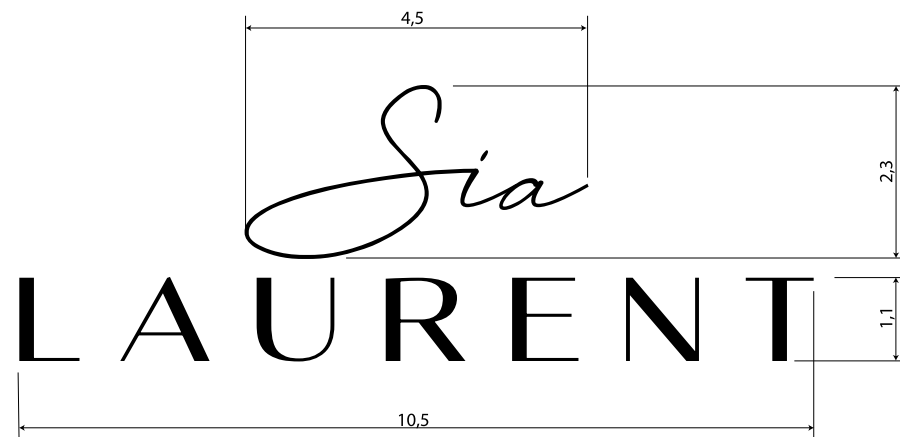

## ITALIANA

ABCDEFGHIJKLMNOPQRSTUVWXYZ

abcdefghijklmnopqrstuvwxyz

1234567890!"#\$%&amp;'()\*+,-./:;&lt;=&gt;?@A

## ENGLAND

ABCDEFGHIJKLMNOPQRSTUVWXYZ

abcdefghijklmnopqrstuvwxyz

1234567890!"#\$%&amp;'()\*+,-./:;&lt;=&gt;?@A



Non cambiare il font



Non cambiare colore



Non ruotare e non usare il logo in un angolo



Non distorcere il marchio







PROGETTO: APHRODITE

OGETTO: LOGO

# PRIMUS

ALESSIA LORENZO 5°C GRAFICA



# PRIMUS

PRIMUS è il logo scelto per rappresentare un prodotto Sia Laurent; in questo caso un profumo. Il nome è stato oggetto di uno studio accurato. Esso deriva dalla parola primavera, rappresentata come la stagione della rinascita, mentre la primavera di una persona è solitamente intesa come la primavera della vita che si può vivere a qualsiasi età. Una firma sexy, fresca e diversa dalle altre. Una scia capace di lasciare un'impronta inconfondibile, sinonimo di libertà, potenza e sicurezza.

P R I M U S

SULPHUR POINT

P R I M V S

SULPHUR POINT

PRIMUS

ITALIANA

**PRIMUS**

LEMON MILK

**PRIMUS**

**PRIMUS**

**PRIMUS**

100%

**PRIMUS**

75%

**PRIMUS**

50%

**PRIMUS**

100%

**PRIMUS**

75%

**PRIMUS**

50%

**LEMON MILK REGULAR**

**ABCDEFGHIJKLMNOPQRSTUVWXYZ  
1234567890!?\$%&**

***LEMON MILK REGULAR ITALIC***

***ABCDEFGHIJKLMNOPQRSTUVWXYZ  
1234567890!?\$%&***

***LEMON MILK LIGHT ITALIC***

***ABCDEFGHIJKLMNOPQRSTUVWXYZ  
1234567890!?\$%&***

**LEMON MILK BOLD**

**ABCDEFGHIJKLMNOPQRSTUVWXYZ  
1234567890!?\$%&**



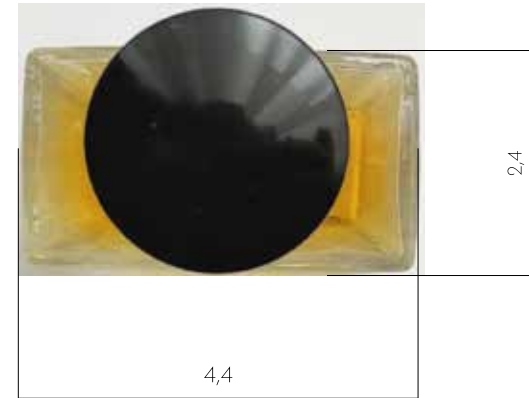



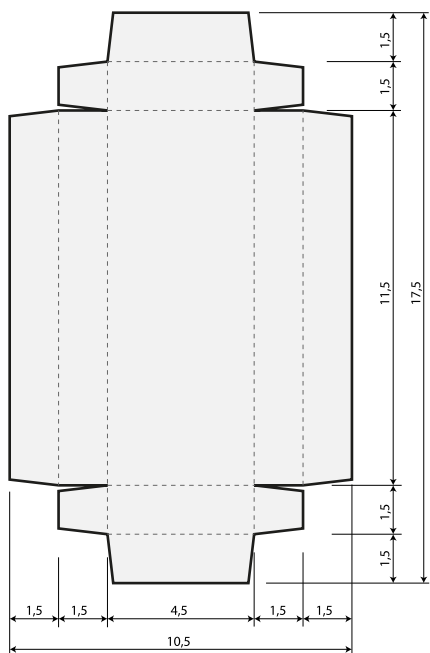

1- NICCHIA BOTTIGLIA

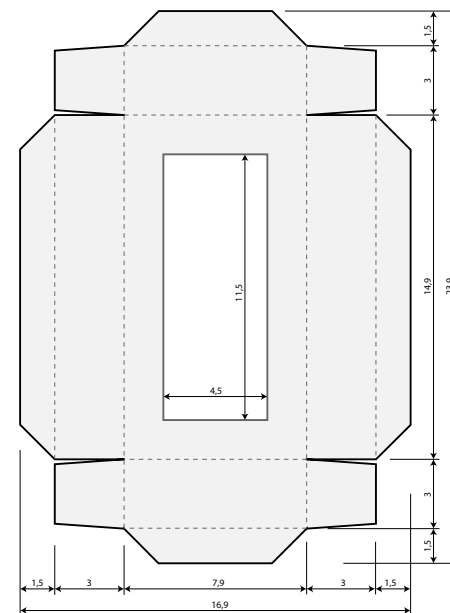

2- SCATOLA INTERNA

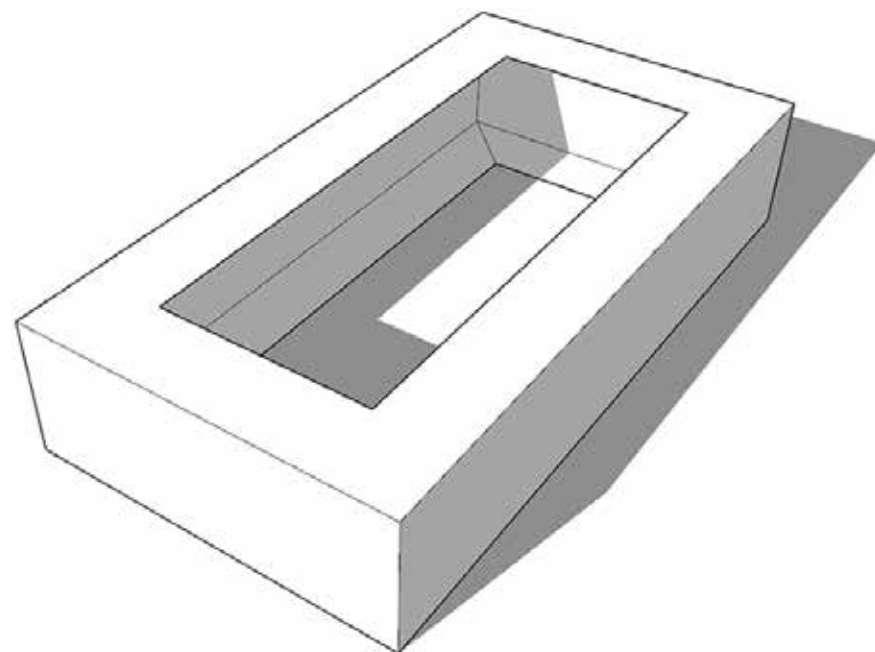
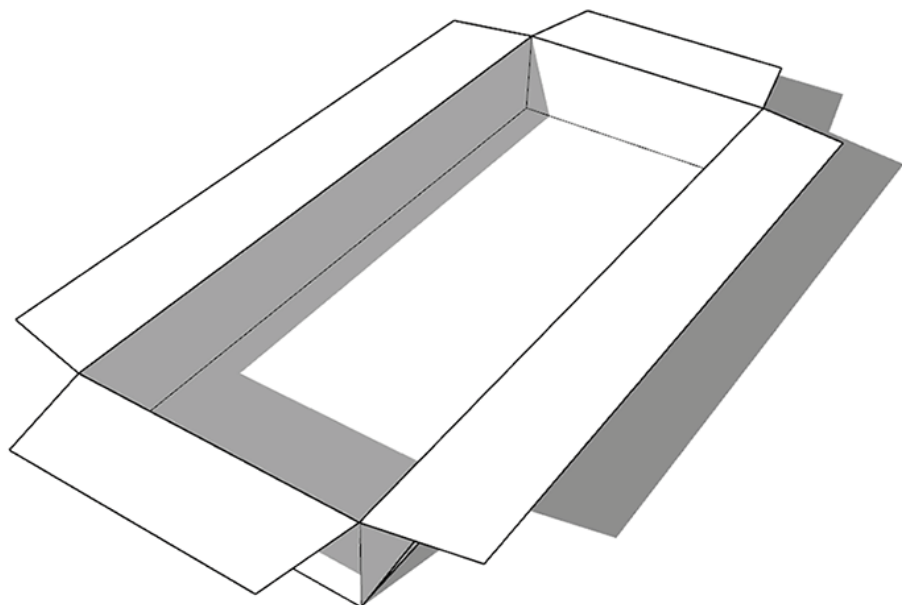

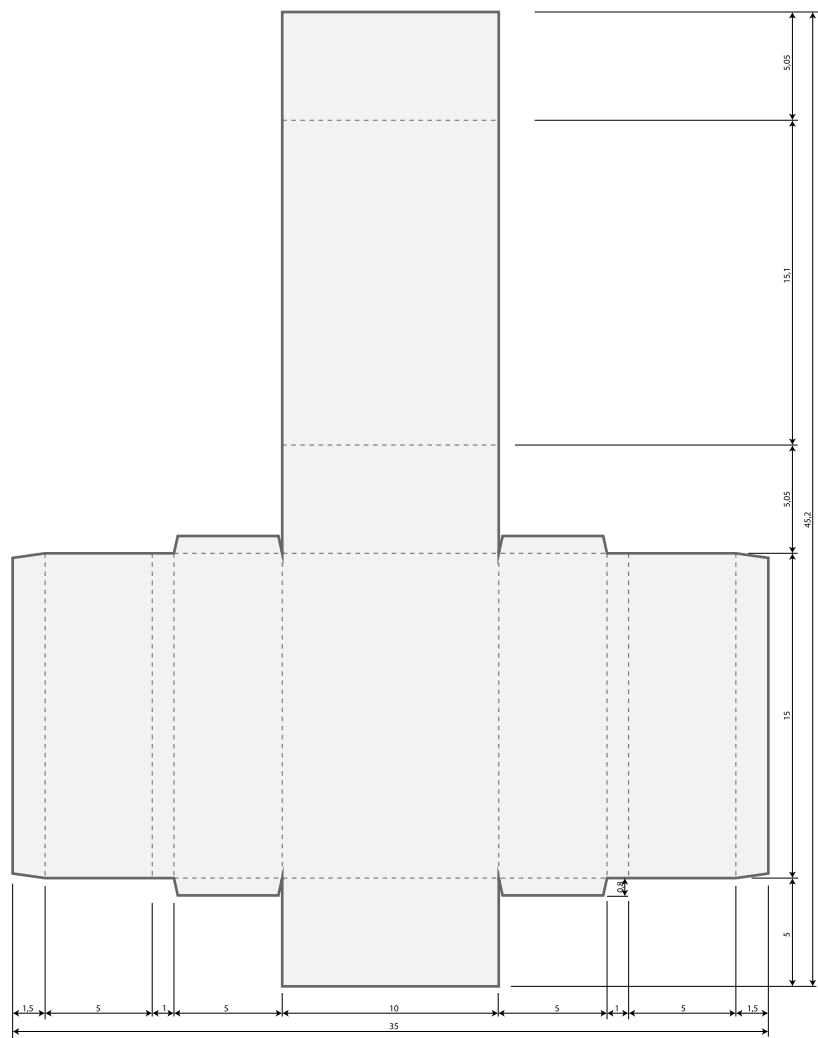

3- SCATOLA ESTERNA

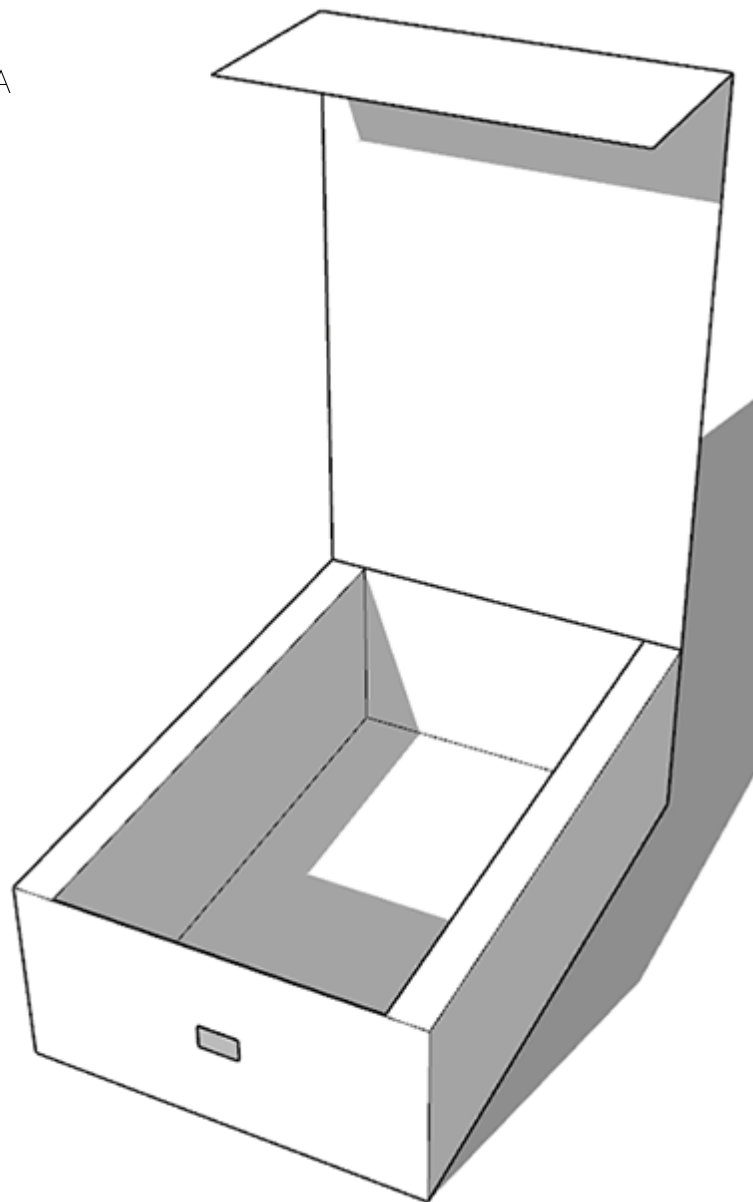

SCHEMA DI MONTAGGIO COMPONENTI

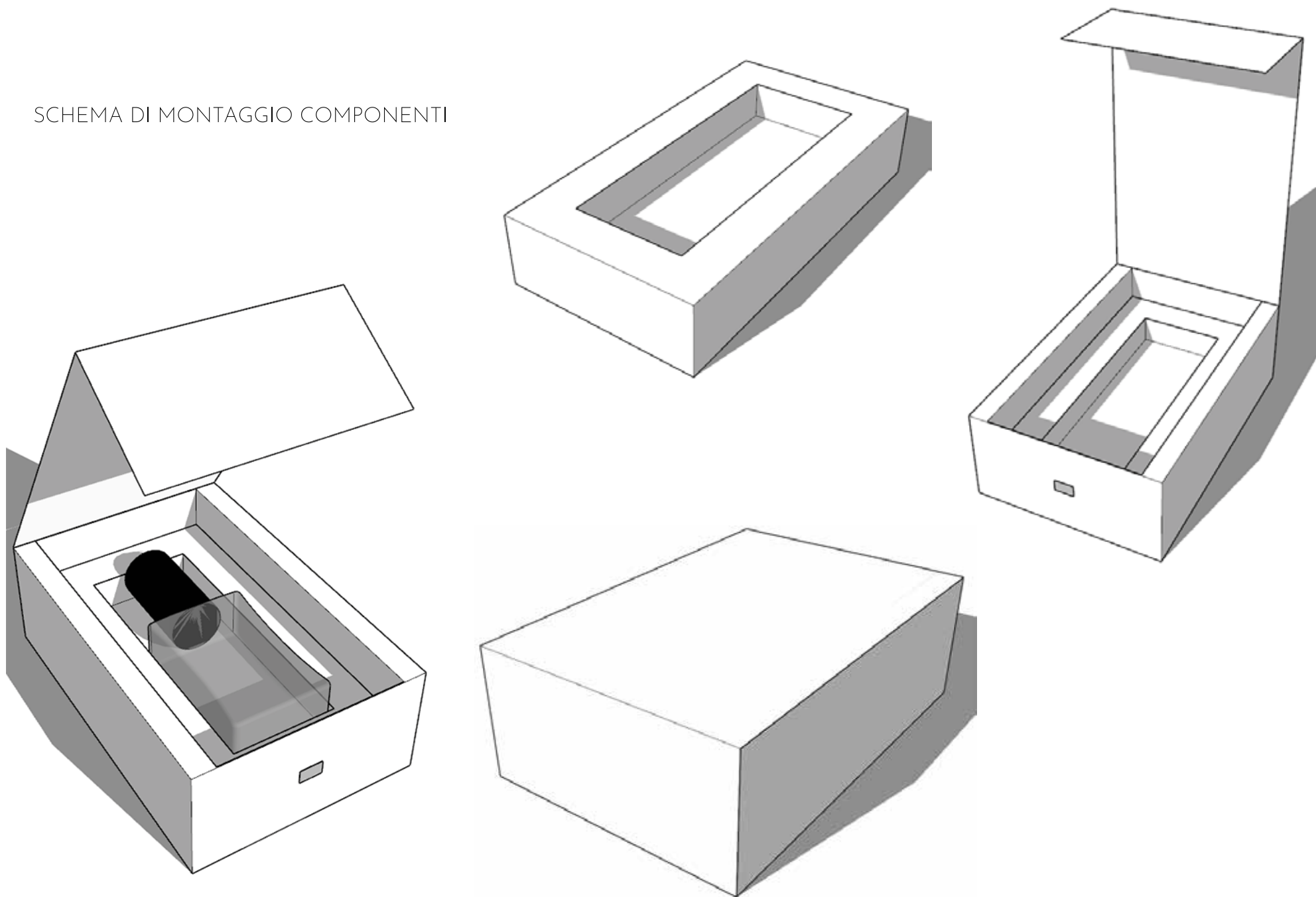

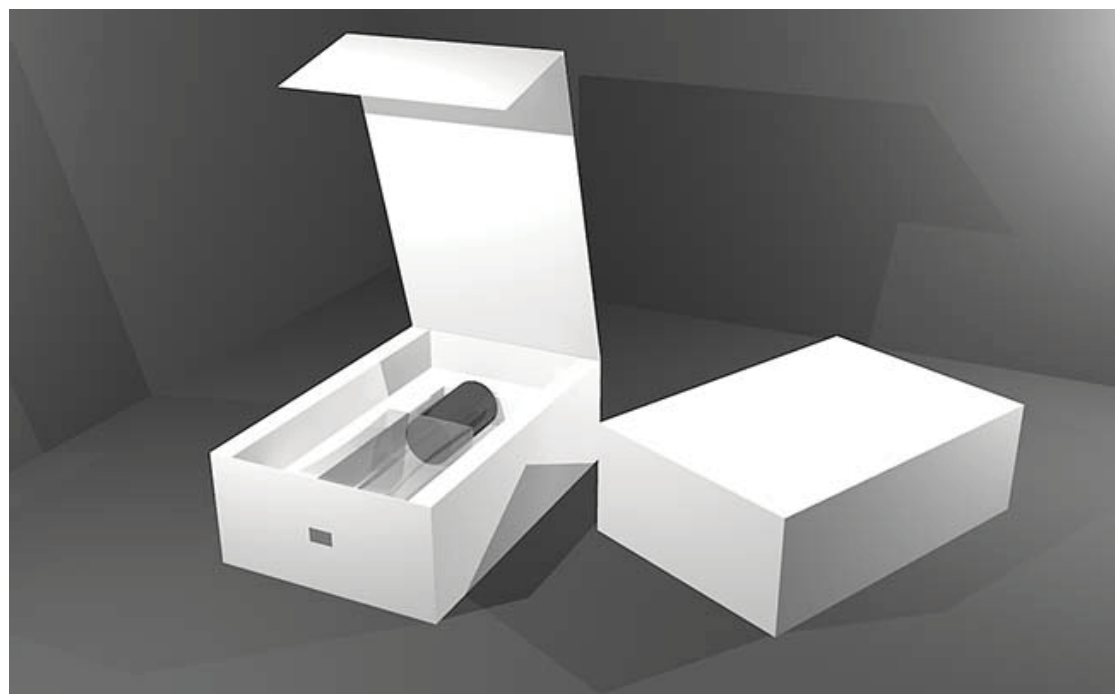
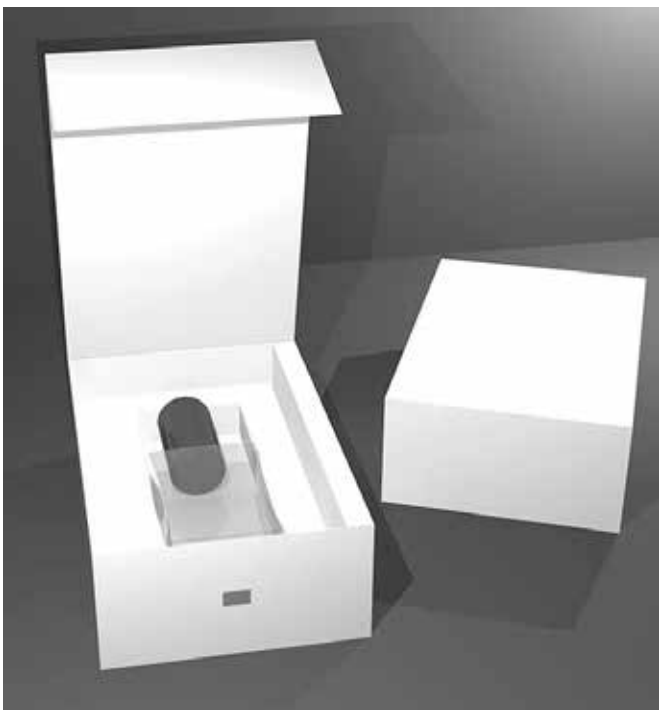
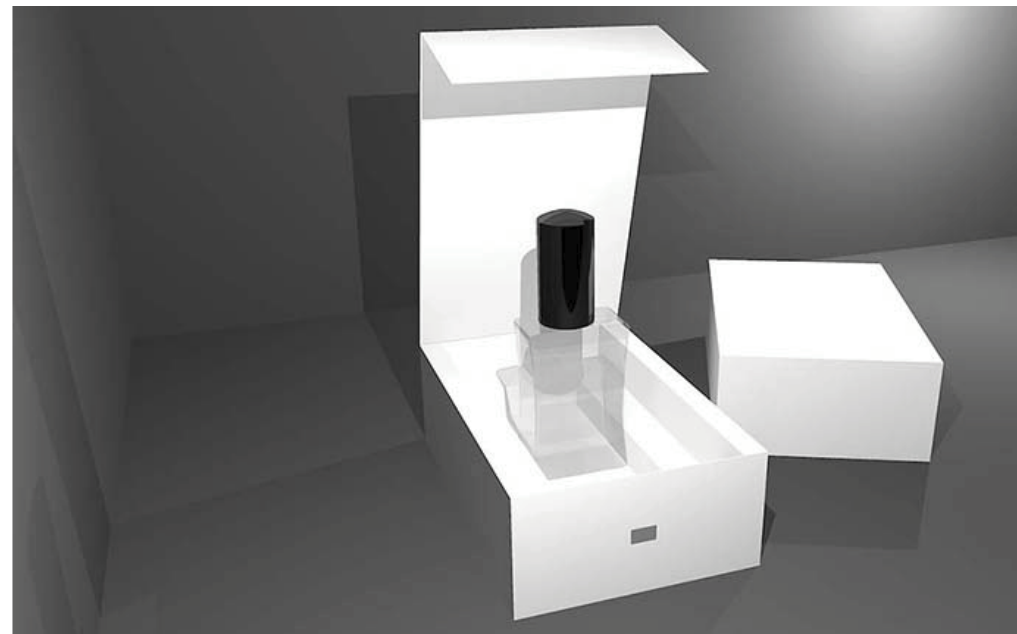
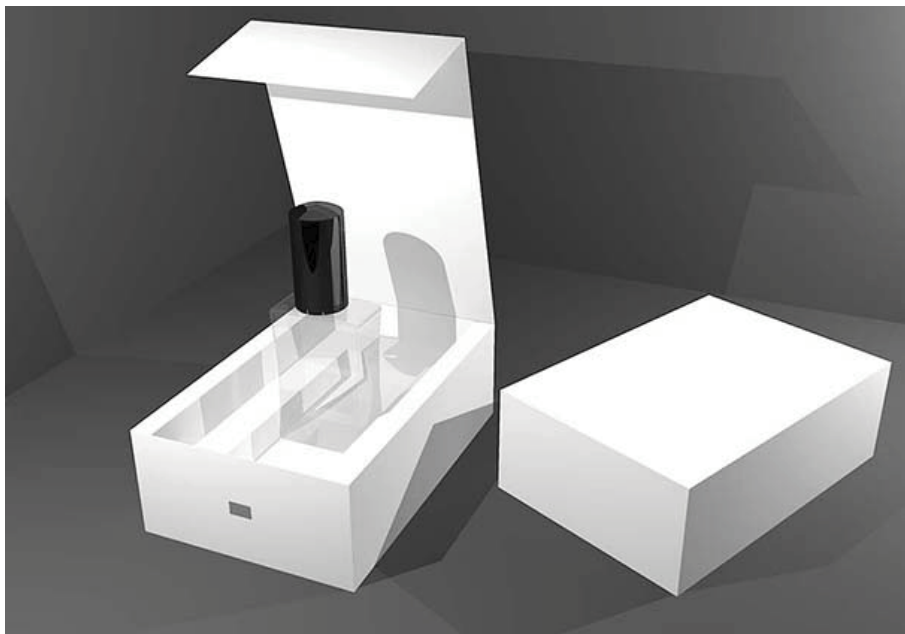

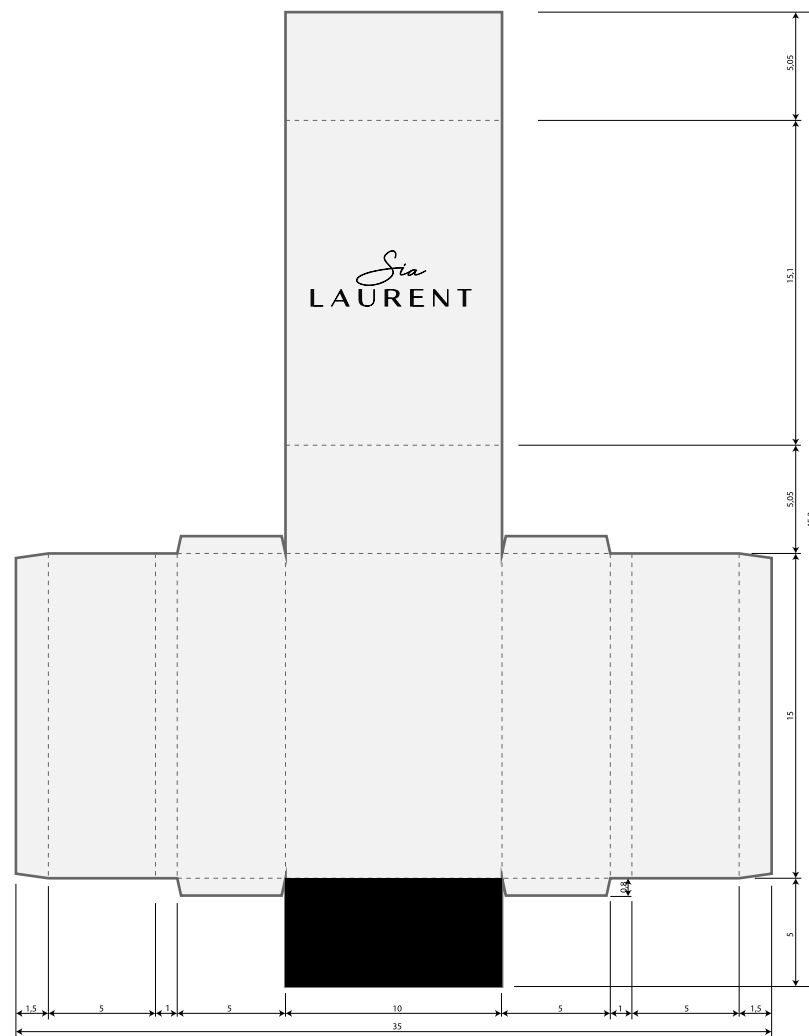
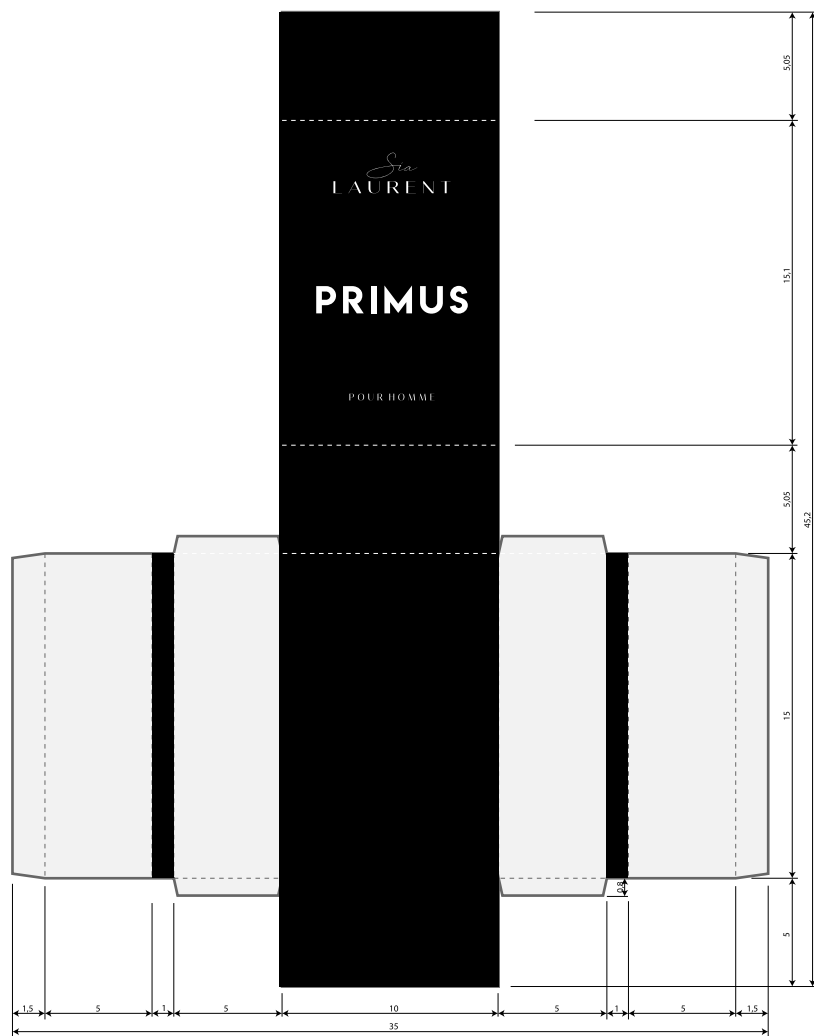

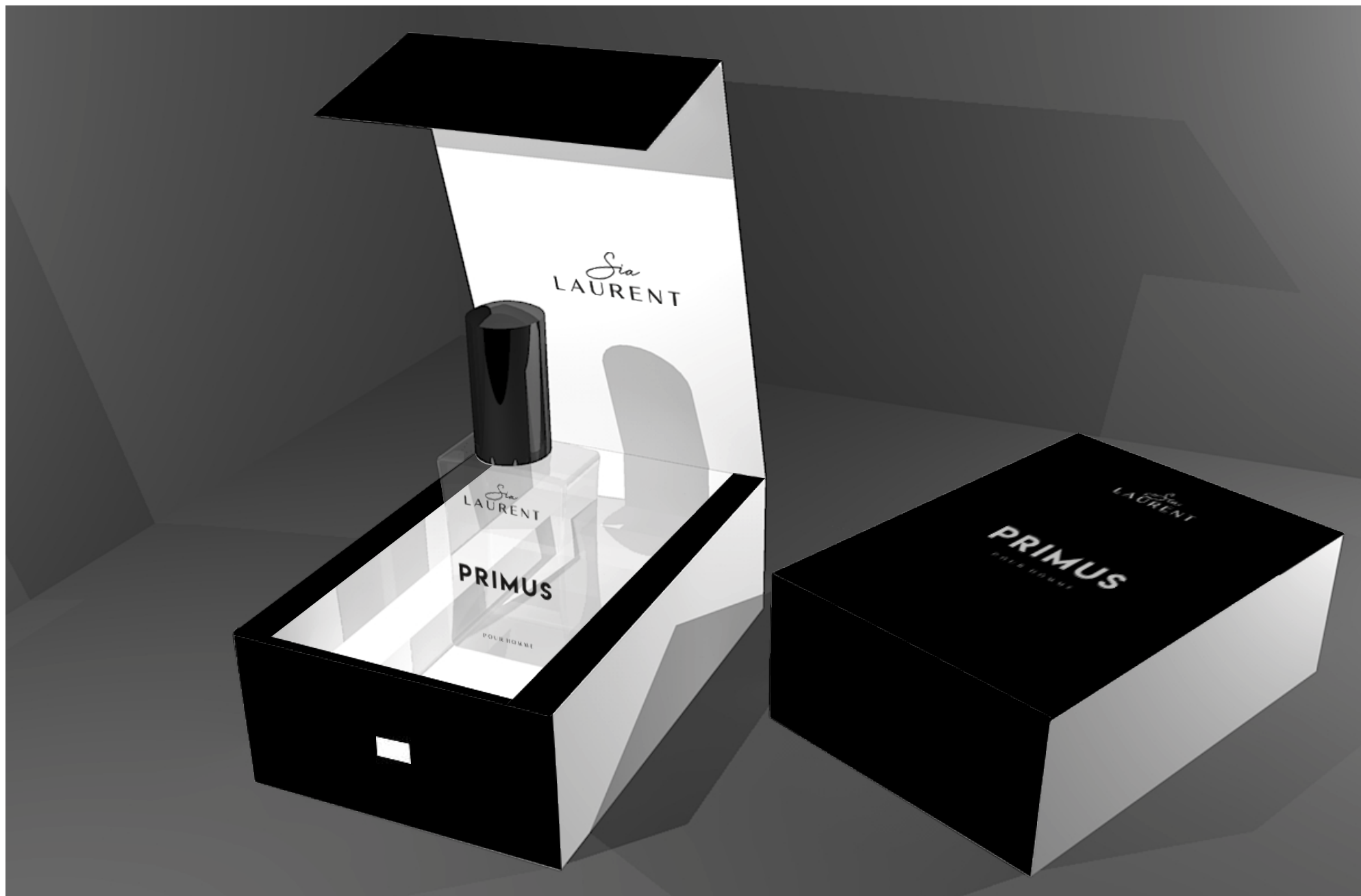

**PRIMUS**  
POUR HOMME

*Sia*  
**LAURENT**

*Sia*  
**LAURENT**  
**PRIMUS**  
POUR HOMME

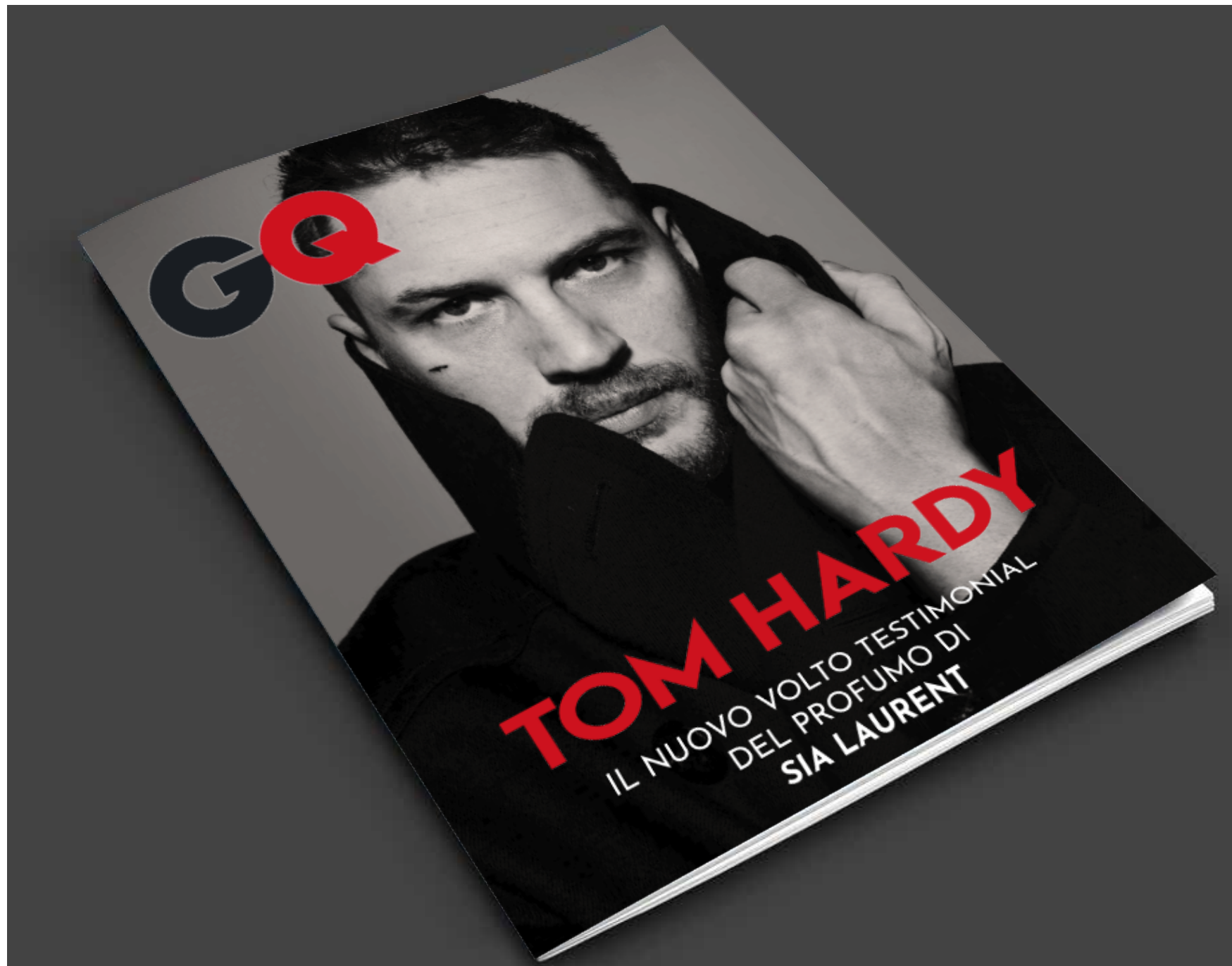



## THE NEW FRAGRANCE FOR MEN



Lorem ipsum dolor sit amet, consectetur adipiscing elit, sed diam nonummy nibh euismod tincidunt ut laoreet dolore magna aliquam erat volutpat. Ut wisi enim ad minim veniam, quis nostrud exerci tation ullamcorper suscipit lobortis nisl ut aliquip ex ea commodo consequat. Duis autem vel eum iriure dolor in hendrerit in vulputate velit esse molestie consequat, vel illum dolore eu feugiat nulla facilisis at vero eros et accumsan et iusto odio dignissim qui blandit praesent luptatum zzril delenit augue duiis dolore te feugait nulla facilisi.

Lorem ipsum dolor sit amet, consectetur adipiscing elit, sed diam nonummy nibh euismod tincidunt ut laoreet dolore magna aliquam erat volutpat. Ut wisi

Lorem ipsum dolor sit amet, consectetur adipiscing elit, sed diam nonummy nibh euismod tincidunt ut laoreet dolore magna aliquam erat volutpat. Ut wisi enim ad minim veniam, quis nostrud exerci tation ullamcorper suscipit lobortis nisl ut aliquip ex ea commodo consequat. Duis autem vel eum iriure dolor in hendrerit in vulputate velit esse molestie consequat, vel illum dolore eu feugiat nulla facilisis at vero eros et accumsan et iusto odio dignissim qui blandit praesent luptatum zzril delenit augue duiis dolore te feugait nulla facilisi.

Lorem ipsum dolor sit amet, consectetur adipiscing elit, sed diam nonummy nibh euismod tincidunt ut laoreet dolore magna aliquam erat volutpat. Ut wisi

# PRIMUS

POUR HOMME

*Sia*  
LAURENT

Cerca su Sia Laurent.com



*Sia*  
LAURENT



MODA DONNA

MODA UOMO

FRAGRANZE

MAKE UP

TRATTAMENTO

MODA BAMBINO

MAISON

REGALI

NEWS & SAVOIR FAIRE

# PRIMUS

POUR HOMME

*Sia*  
LAURENT

# PRIMUS



Una firma sexy, fresca e diversa dalle altre. Una scia capace di lasciare un'impronta inconfondibile. Sinonimo di libertà, potenza e sicurezza.

