

PROGETTO

APHRODITE

PERFUME IS THE KEY TO OUR MEMORY



LABORATORIO DI GRAFICA
PACKAGING AND ADVERTISING EXPERIENCE
Classe 5C Grafica a.s 2019/2020



Aphrodite è un progetto scolastico per farci approfondire e conoscere le esperienze nel campo della comunicazione.

Il tema di questo lavoro è il profumo, sia da donna che per uomo. Un tema molto stimolante che non mancherà di farci vivere nuove emozioni; quelle stesse emozioni, da vivere ad occhi chiusi, che trasmettono le fragranze e anche il semplice rapporto tattile con il contenitore e con la pressione del dito sull'erogatore.

Un'esperienza non solo tecnica e creativa, ma anche sensoriale ed emotiva, in modo che si possa tradurre non solo in una comunicazione a livello grafico, ma anche nel desiderio di possesso del prodotto.

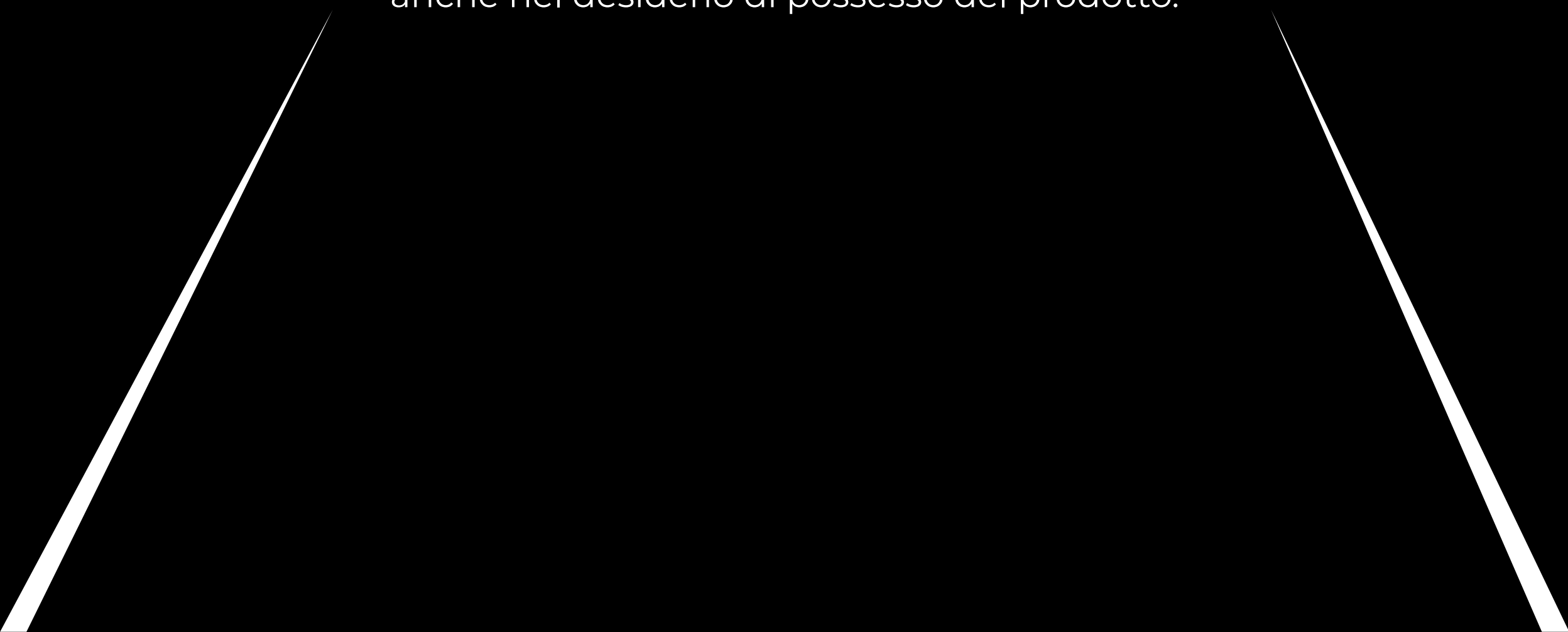

MANUALE OPERATIVO
MARCHIO STILISTA

Saintgold





Saintgold

Il logo per il nome dello stilista del profumo è stato realizzato traducendo il cognome Santoro in inglese. La parola “gold” dà un senso di preziosità, è l’espressione di uno stile molto particolare, di un modo d’essere che denota il carattere unico ed irripetibile di una persona senza mai essere eccessivo, dando il giusto risalto ai particolari, alle note inusuali, alle scelte di classe. Il font Conture Script è stato scelto per ricreare la firma dello stilista che verrà applicata su tutti i prodotti.

Saintgold

Saintgold

Saintgold

Saintgold

Saintgold

Saintgold

The word "Saintgold" is written in a highly decorative, cursive script. The letters are large and interconnected, with prominent flourishes and a high level of contrast between the thick and thin strokes.

100%

The word "Saintgold" is written in the same cursive script as the first sample, but scaled down to half its original size. The details of the flourishes are less pronounced.

50%

The word "Saintgold" is written in the same cursive script, scaled down to a quarter of its original size. The script is significantly less legible due to the reduction in size.

25%











IL NUOVO PROFUMO DI

Saintgold

KAIROS

FOR MAN
EAU DE PARFUM



KAIROS

Kairos nell'antica greca significava "momento giusto o opportuno" o "momento supremo". Per i greci il tempo poteva essere espresso da due parole: chronos e kairos. Chronos si riferisce al tempo cronologico e sequenziale e ha una caratteristica quantitativa, mentre kairos è qualitativo e significa "un tempo nel mezzo", un momento di un periodo indeterminato nel quale accade qualcosa di speciale per chi utilizza questa parola. Il " ^ " è ripreso dall'alfabeto futhark, la più antica forma di alfabeto runico utilizzato per scrivere messaggi comprensibili solo a chi conosceva il codice. A ogni lettera corrisponde un significato; la " T ", che ho voluto riprendere dalla parola "tempo", rappresenta l'equilibrio, l'armonia e la fiducia, valori che per gli antichi greci dovevano essere presenti nel "kairos".

PROOEMIUM

Ilinx

OSMOSIS

KAIROS

OSMOSIS

KAIROS

PROOEMIUM: Il proemio è la parte introduttiva di un poema, di un trattato, di un'orazione, di un discorso; il termine presuppone un notevole impegno letterario e stilistico. La parola proemio ci fa compiere un percorso mentale dalle introduzioni ai canti fino all'idea basilare del movimento in sé: l'idea, semplicemente, di "andare". Per i greci, la poesia era moto e dovrebbe muovere, in tutti i sensi, qualcosa in noi. Il proemio, quindi, è la parte iniziale di un poema e contiene l'invocazione alla musa, svelando il tema di esso. Il nome del profumo è stato scelto per, appunto, far capire chi è la persona che usa il profumo visto che non c'è mai una seconda occasione per fare una buona impressione la prima volta.

ILINX: Ilinx, chiamato così dai francesi, è una forma di stimolo alle forze estranee, e pare che questo eccitamento all'idea della distruzione sia normalissimo: in una società piena di regole, impartendoci codici morali, stradali, etici, comportamentali nonché a barre, è comprensibile coltivare nel profondo la voglia di spaccare tutto.

L'linx è infatti la "vertigine", l'ebbrezza che si prova quando si è soggetti a forze estranee sulle quali non si possiede controllo. Questo nome è stato scelto per richiamare le sensazioni che si provano in determinate occasioni e sta a significare che la persona che indossa questo profumo ha un carattere forte e determinato.

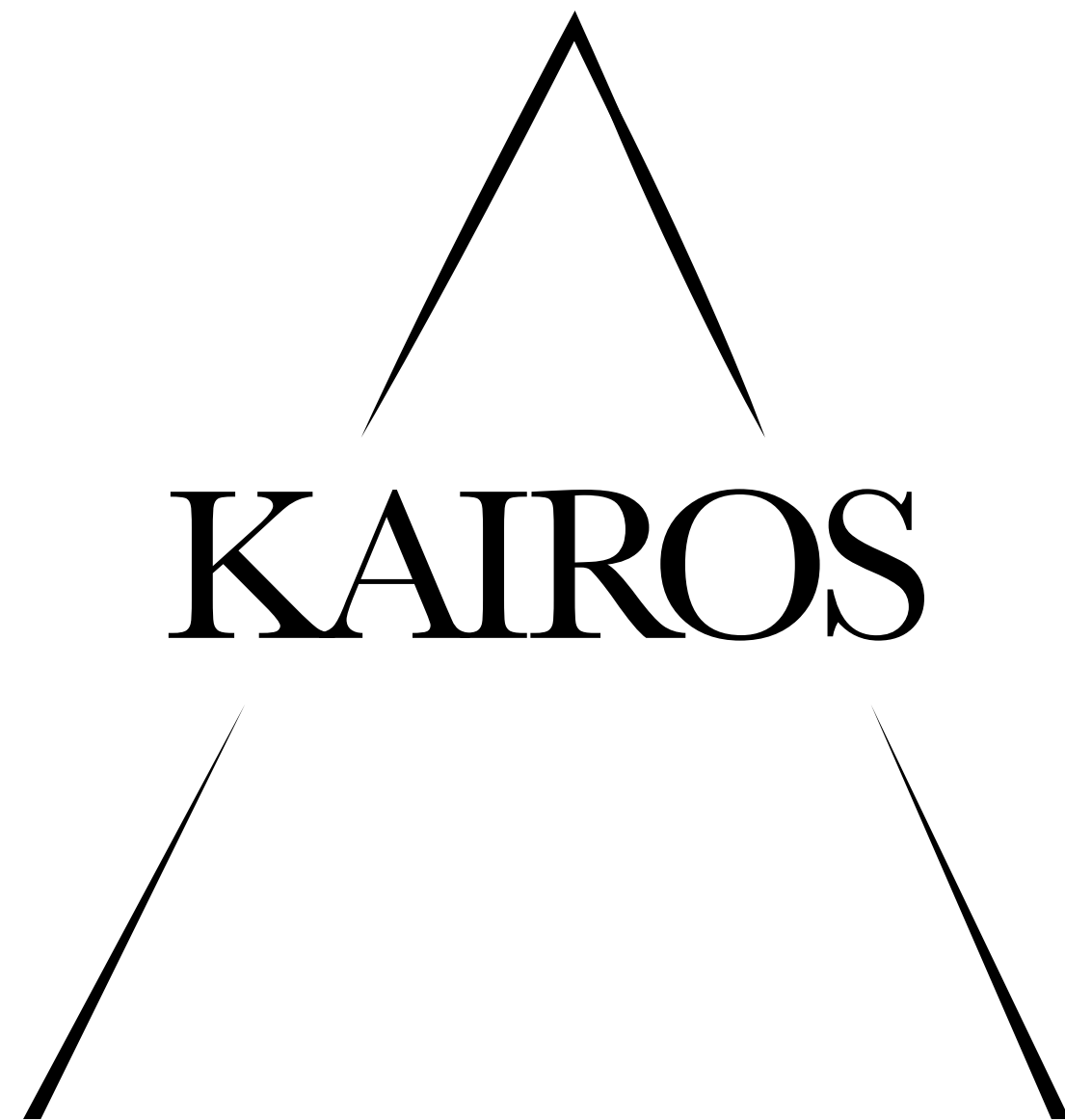

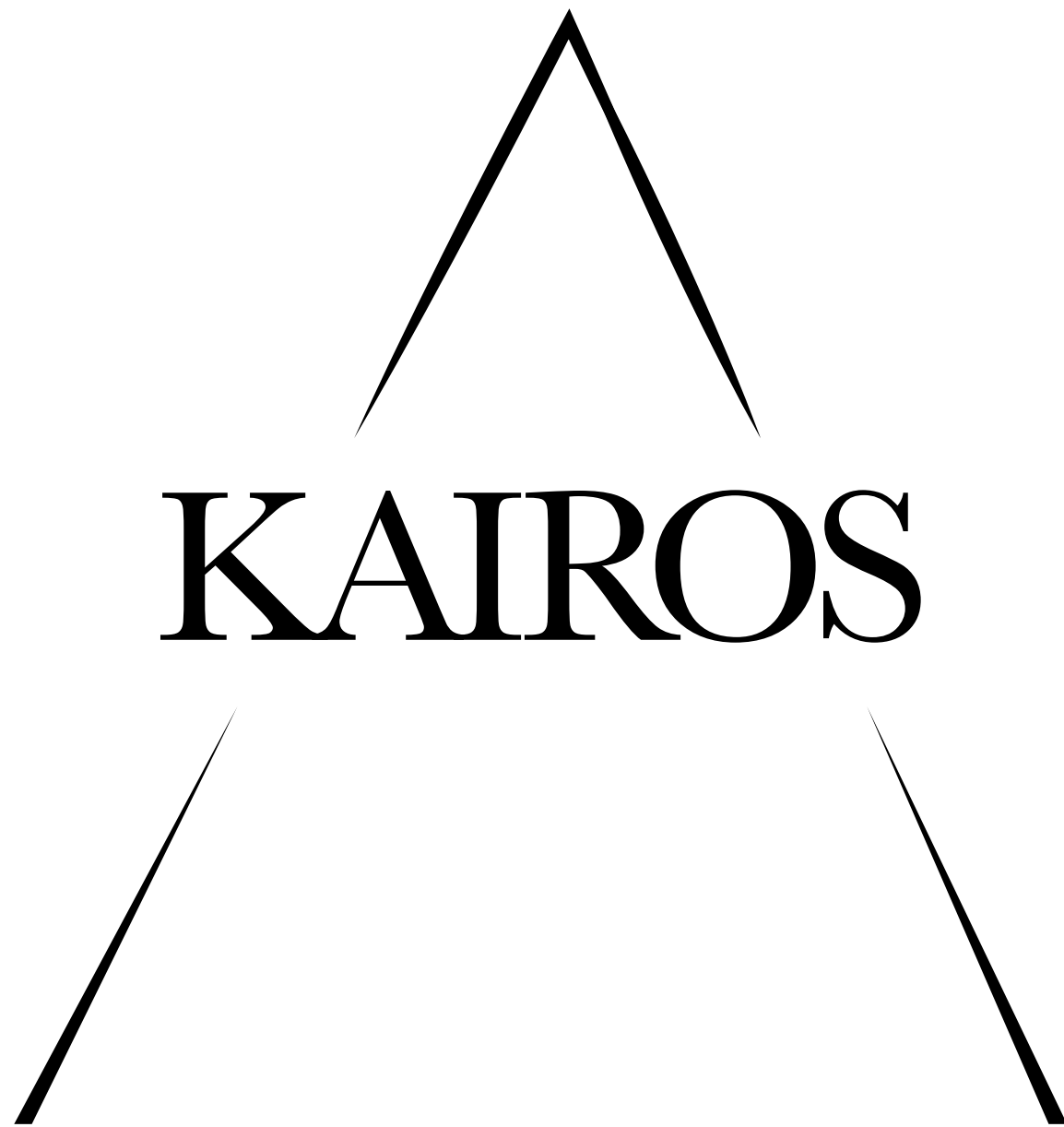

100%

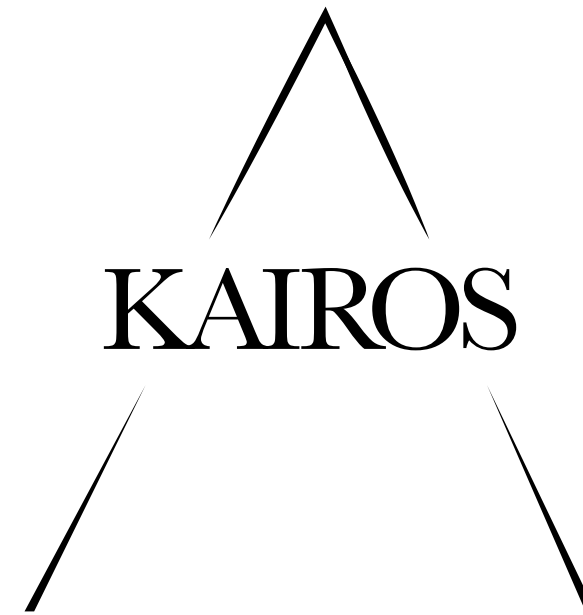

50%

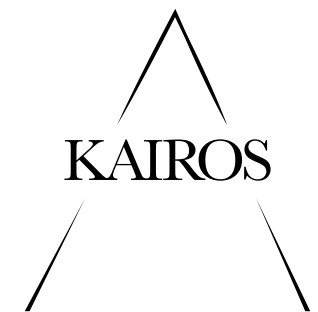

25%

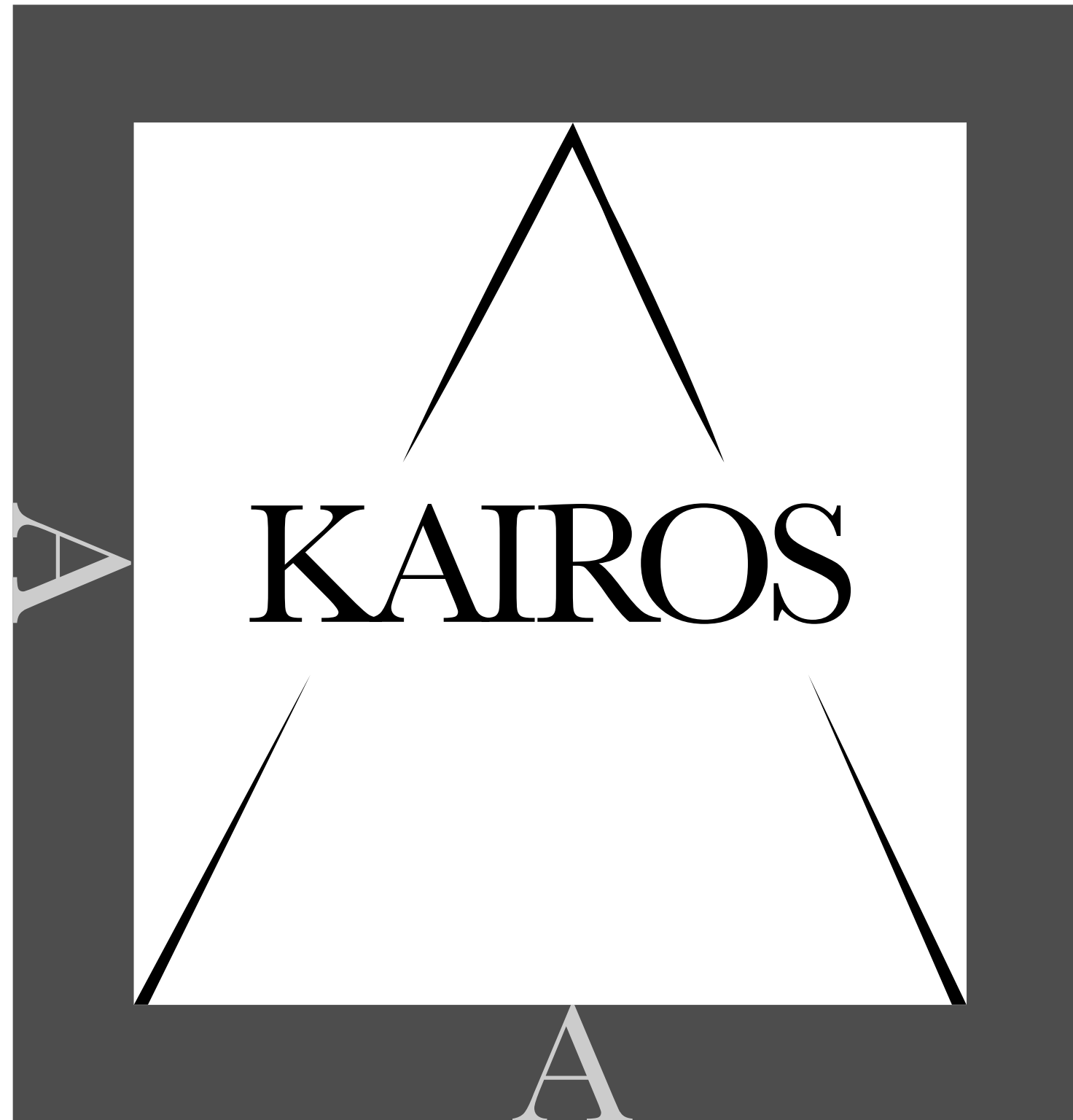

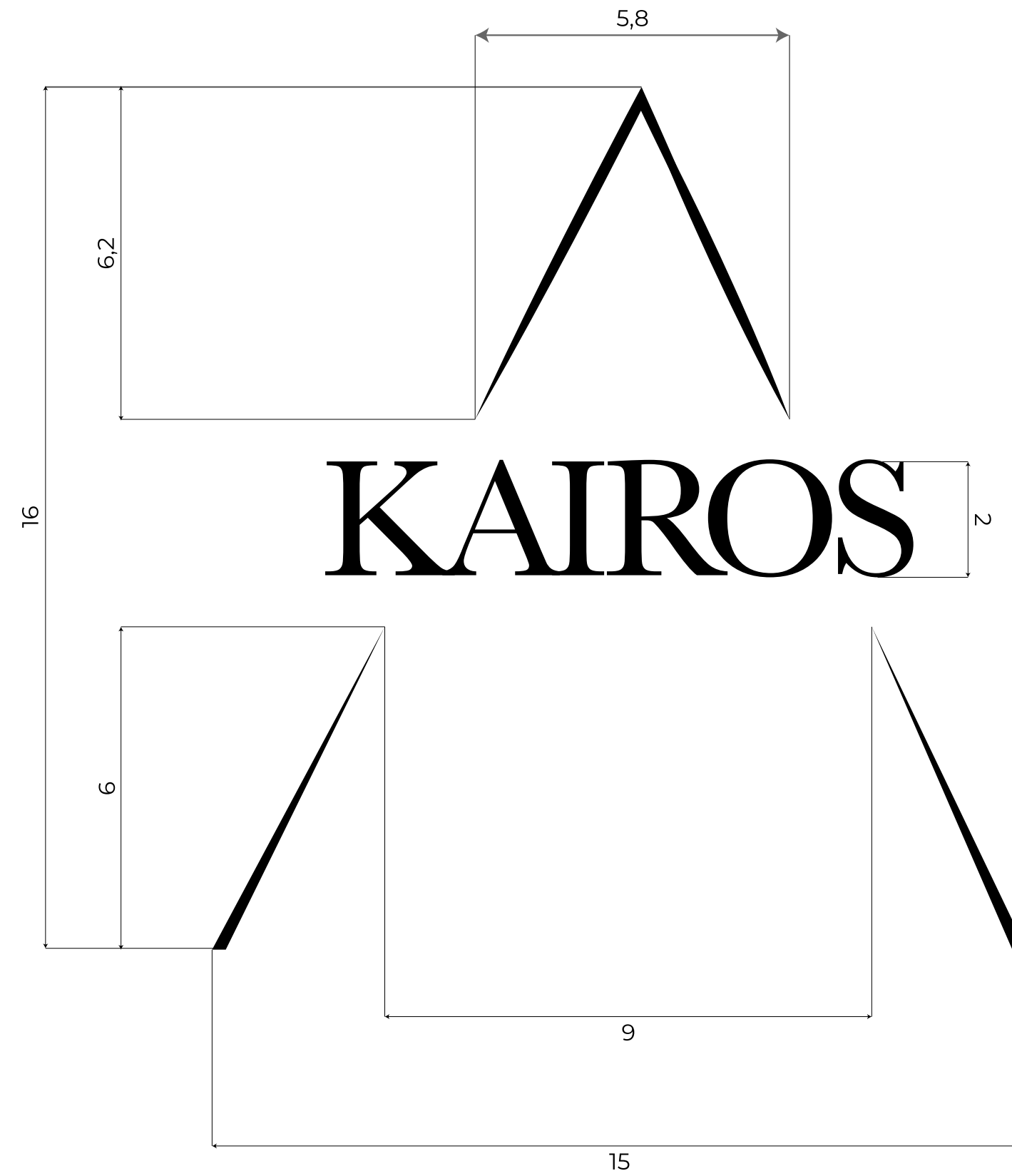

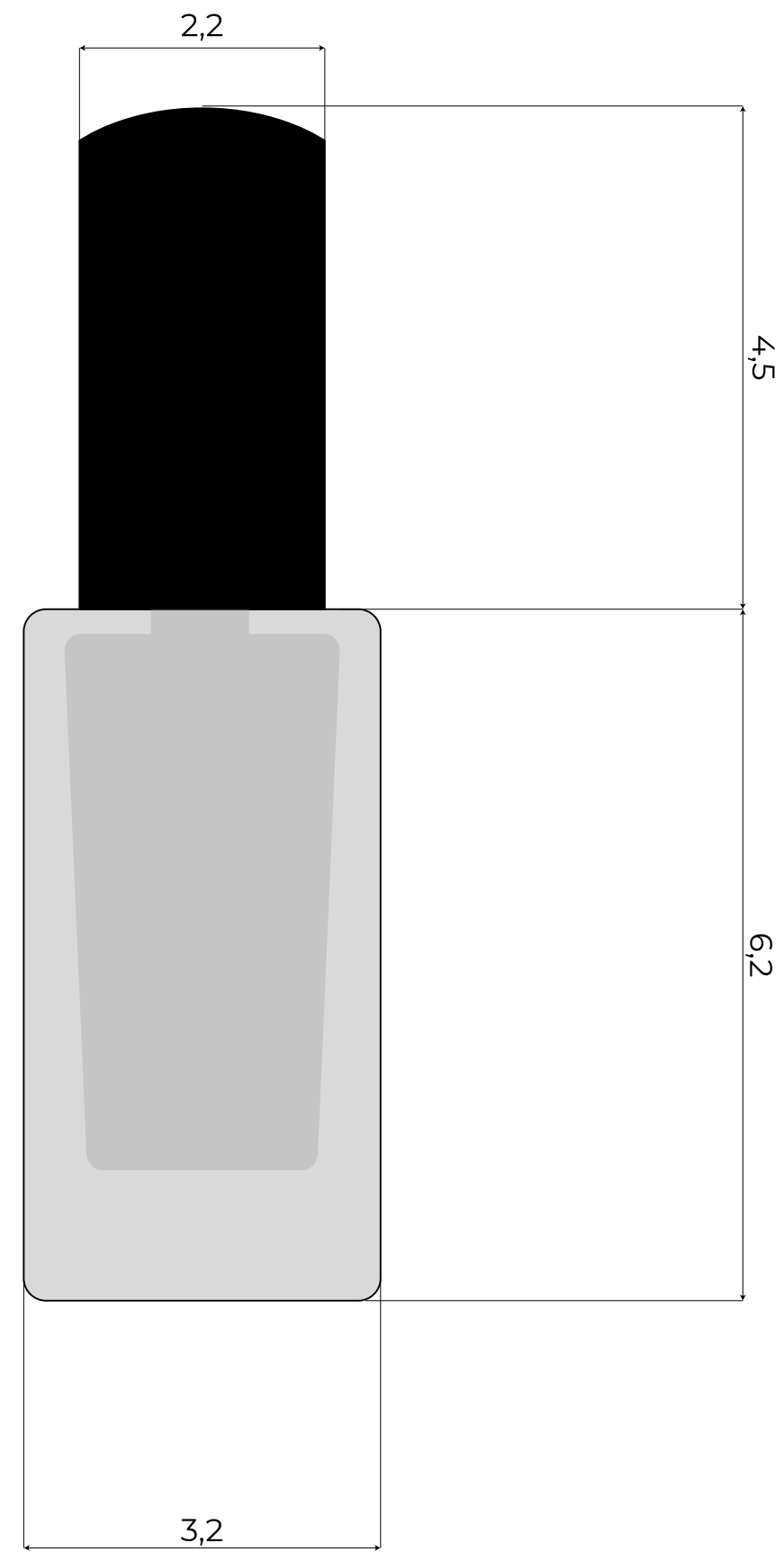



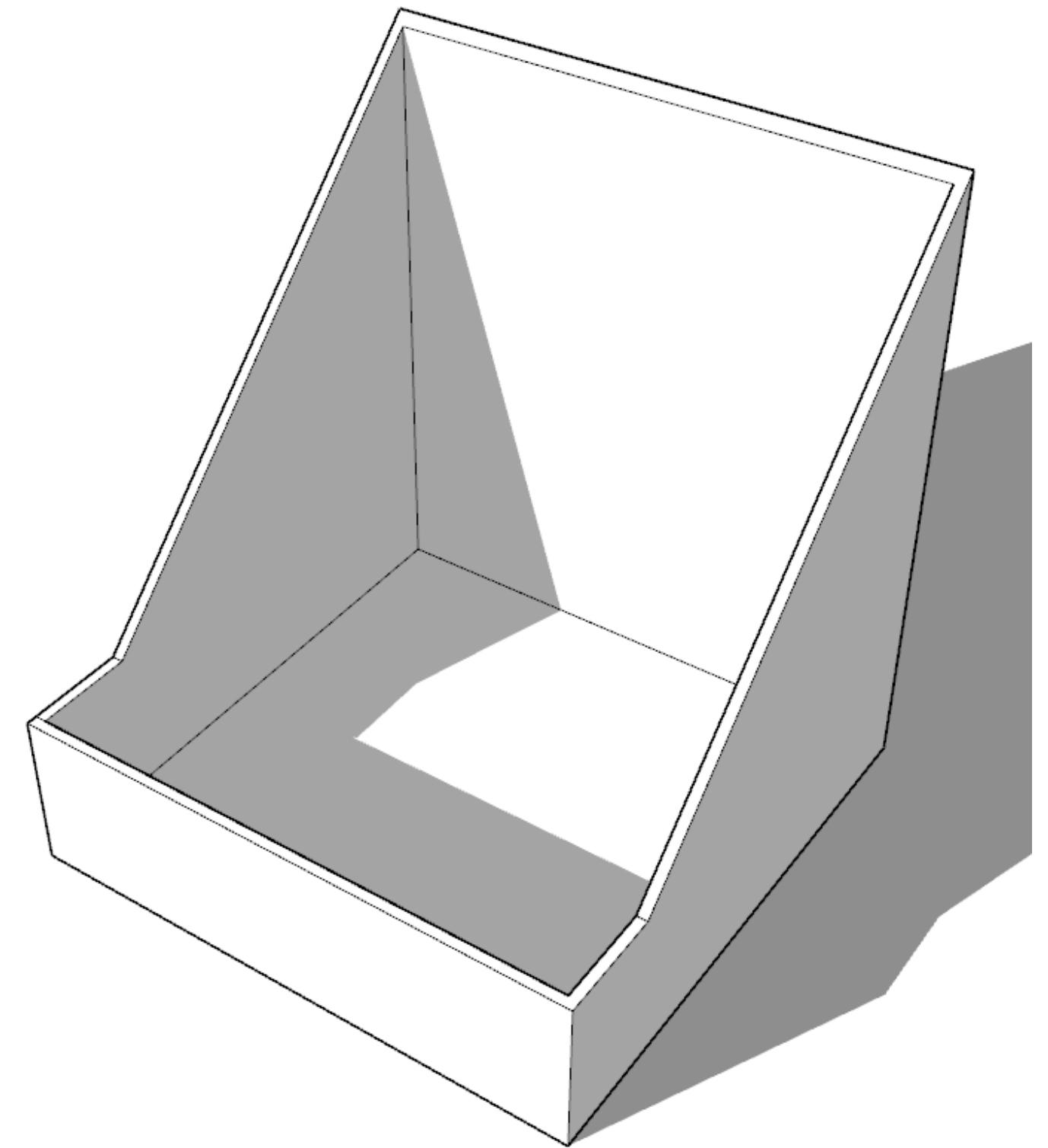
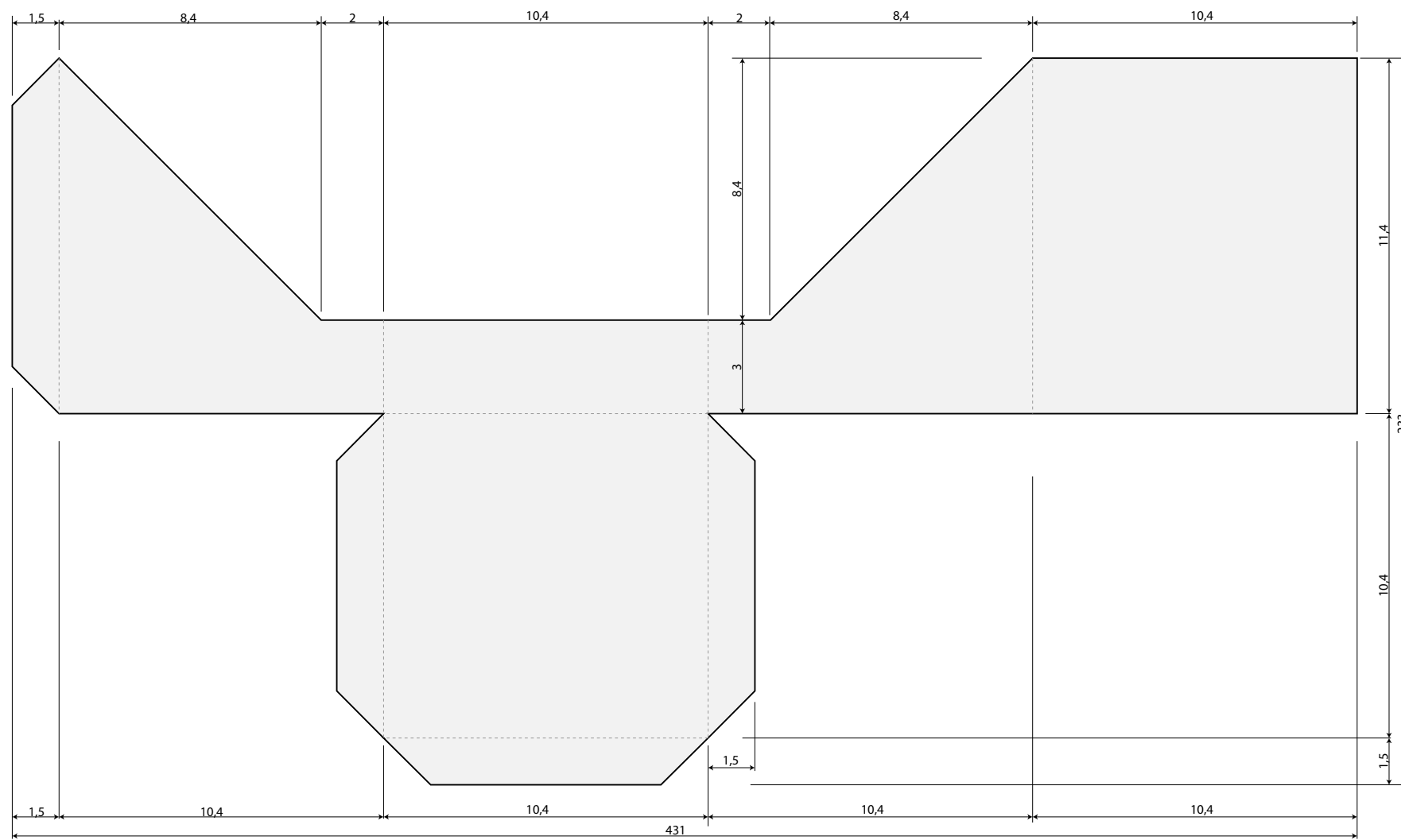

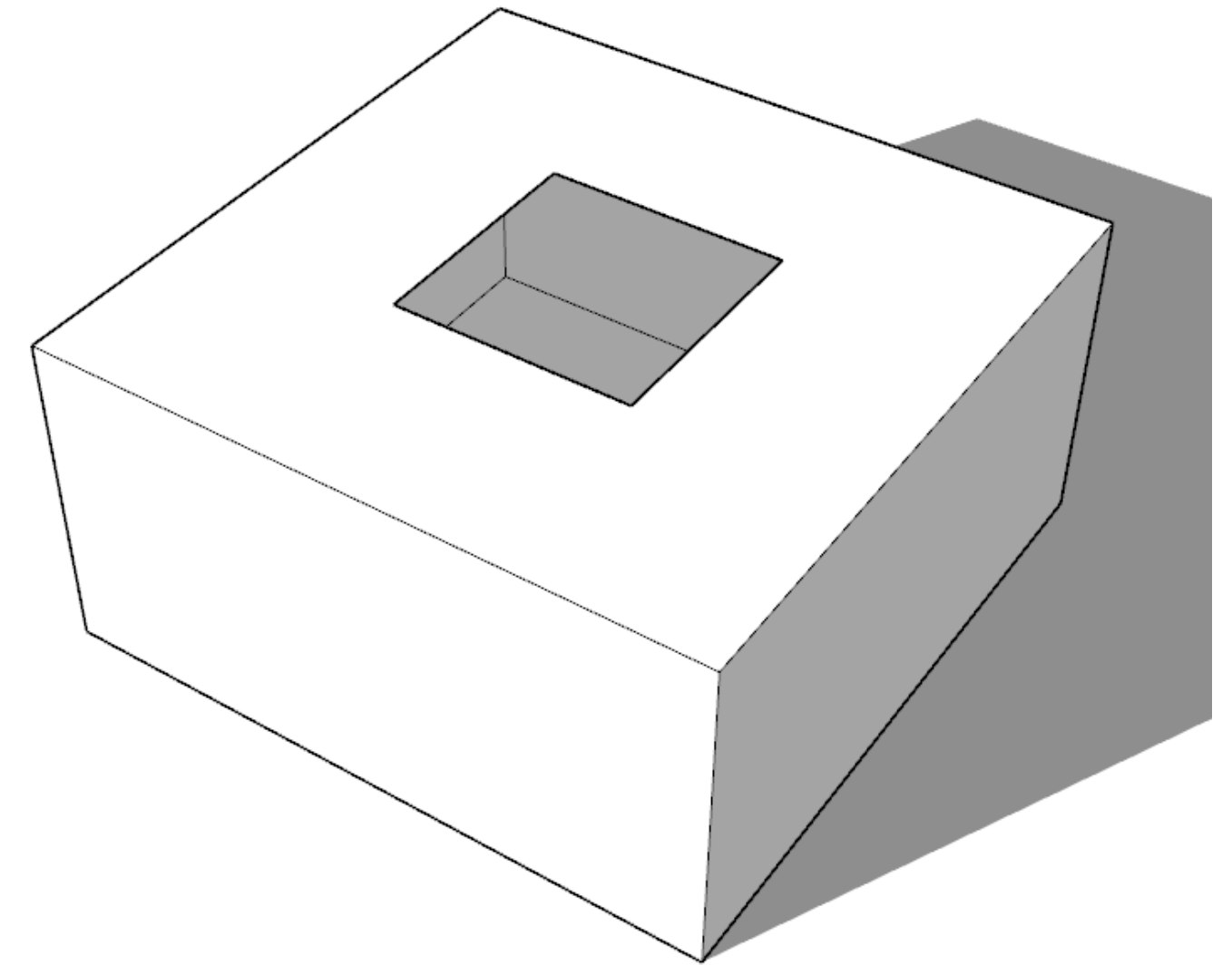
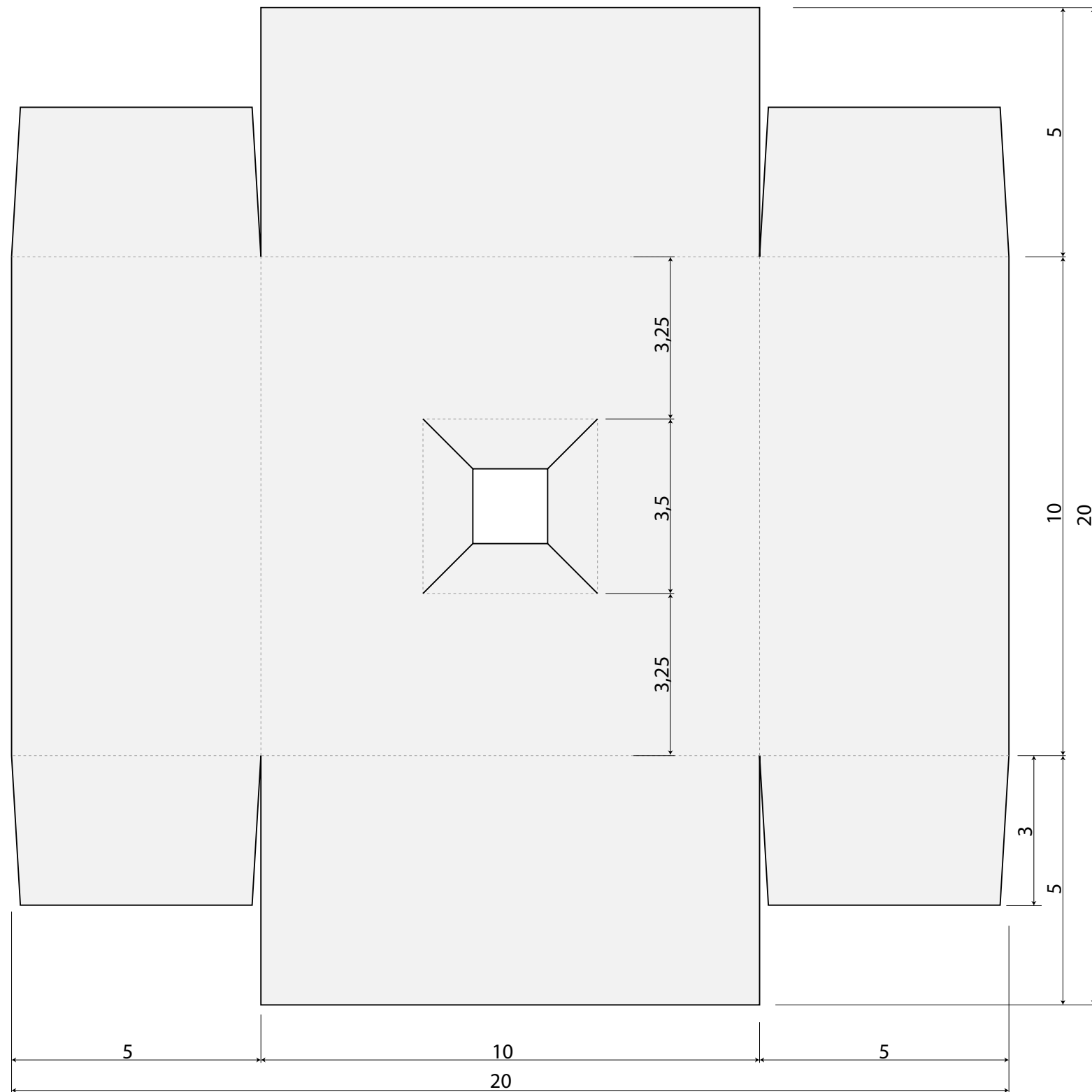

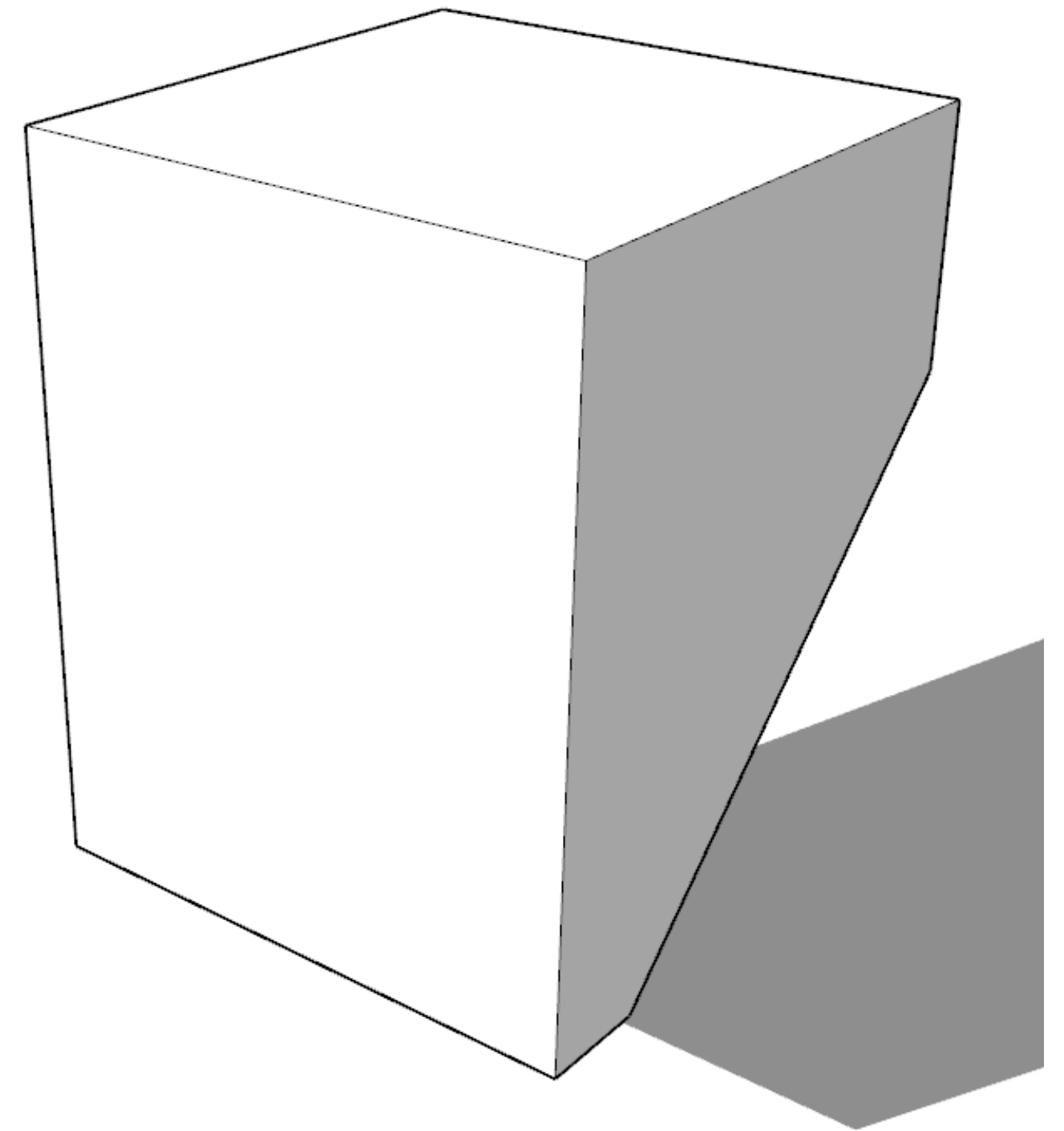
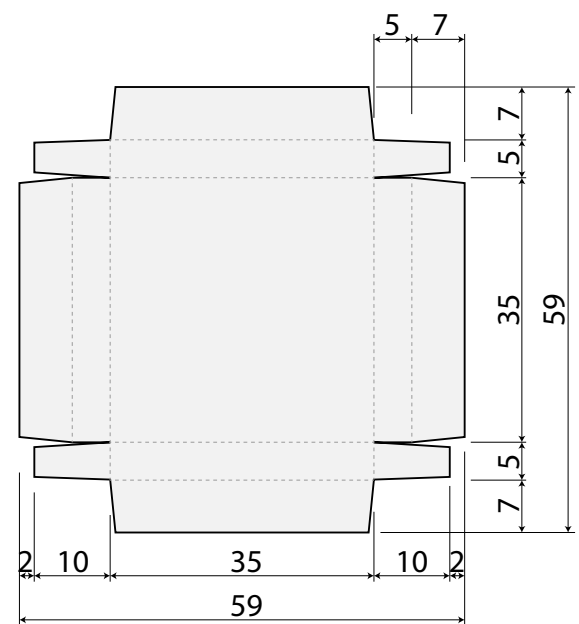
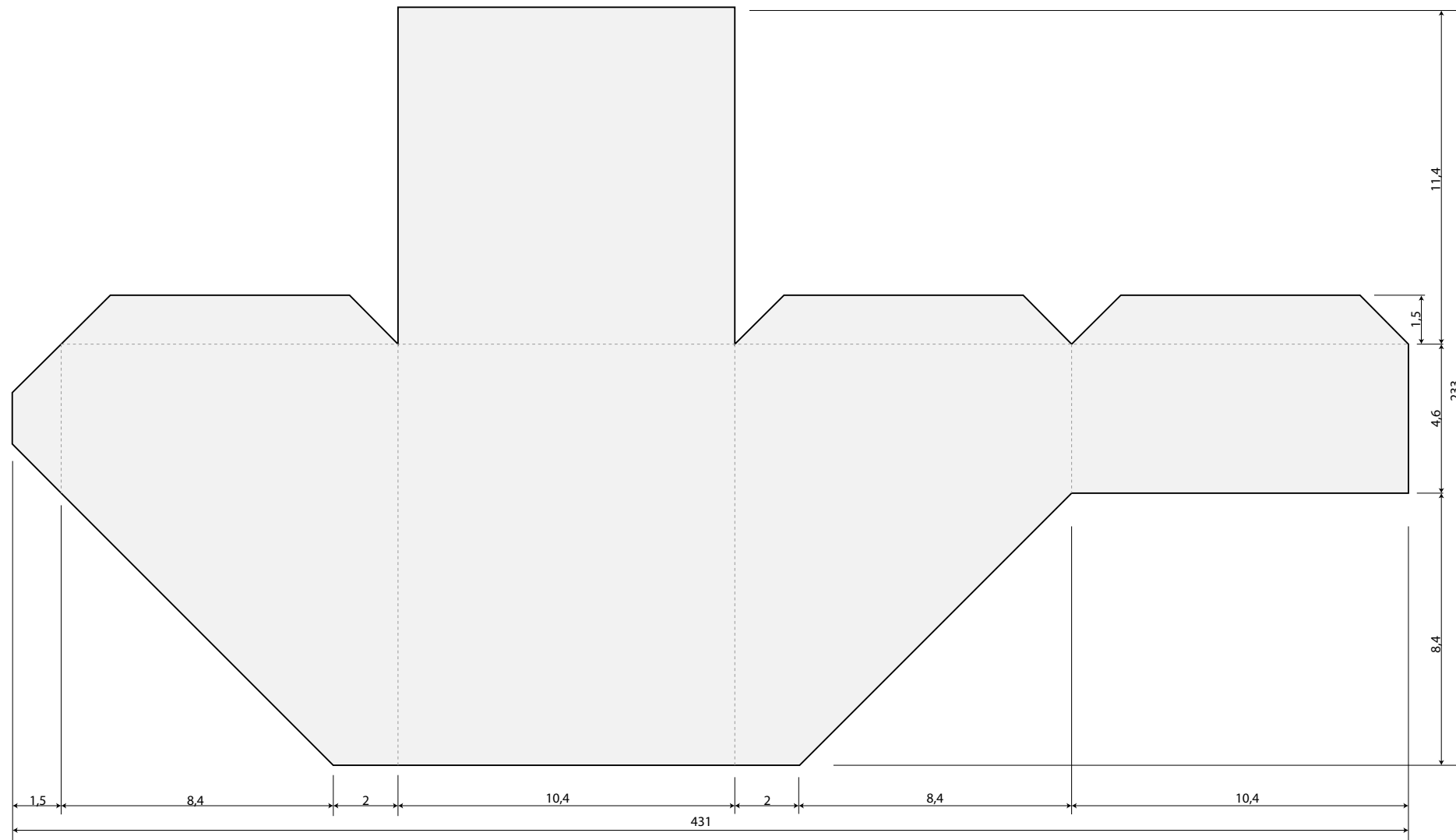

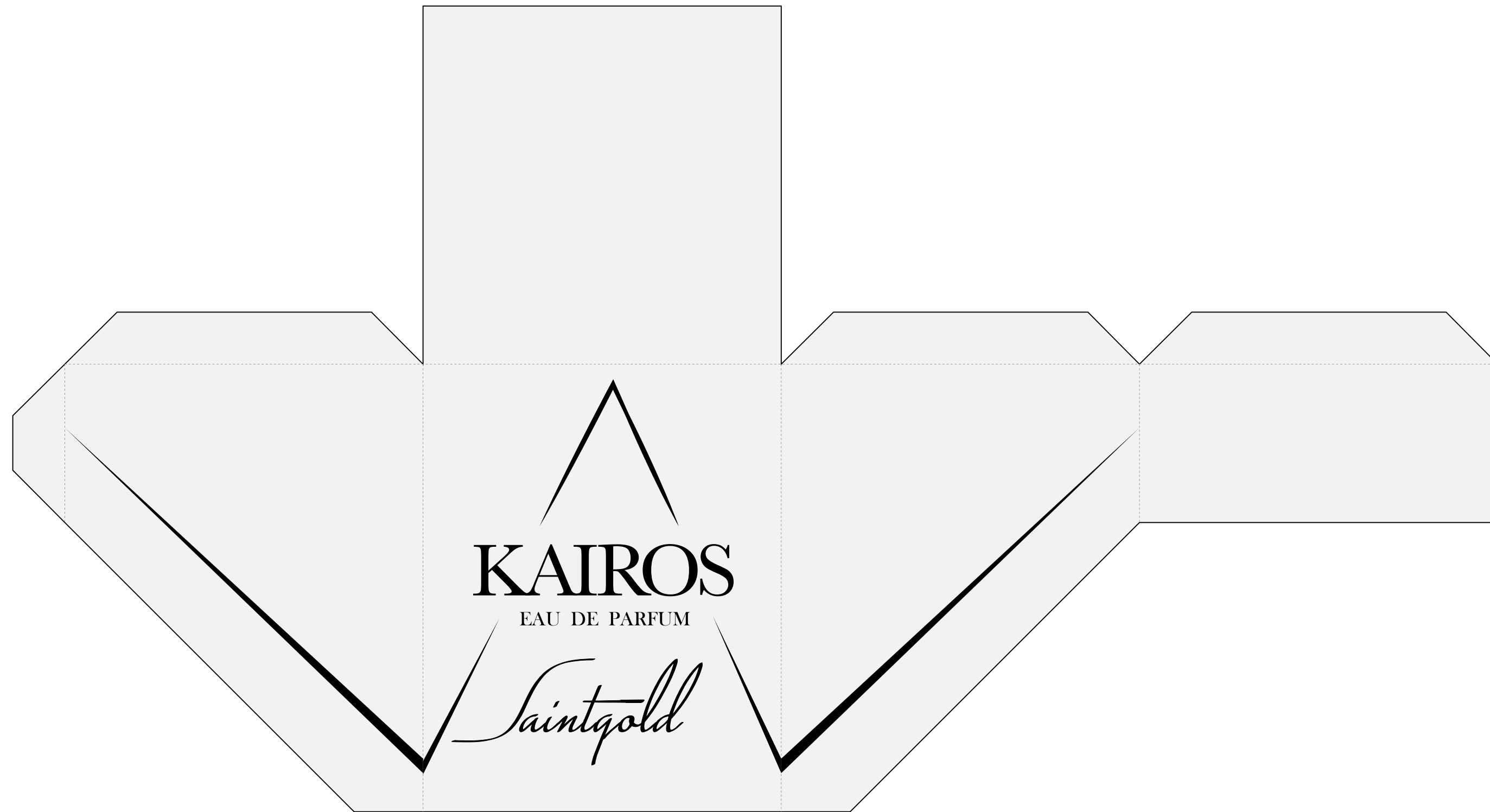

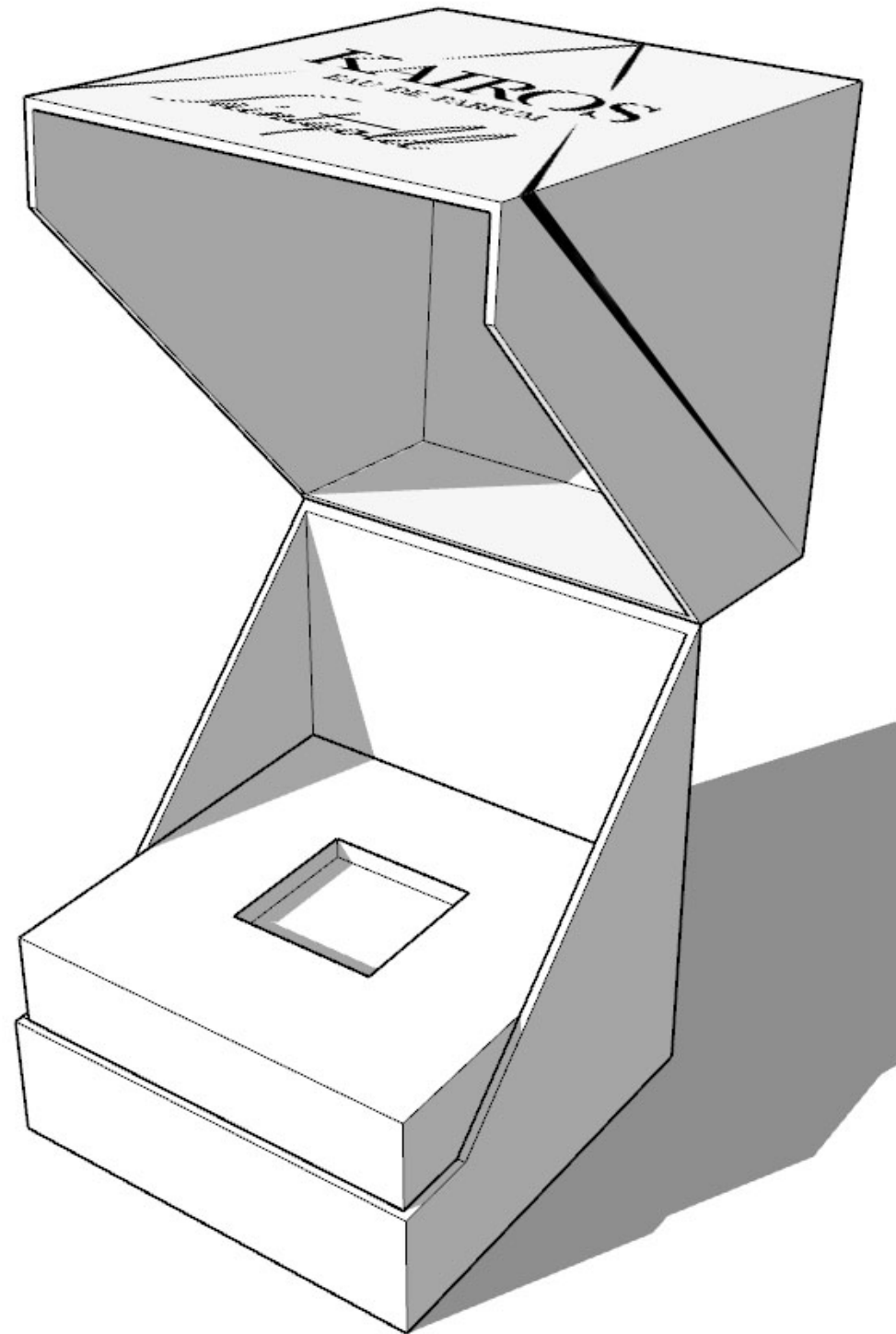











La ricerca del profumo non segue altre vie che quella dell'ossessione.

KAIROS

FOR MAN
EAU DE PARFUM









Graphic designer **Santoro Alessia**
Classe 5C Grafica / a.s 2019/2020